

МІНІСТЕРСТВО ОСВІТИ І НАУКИ УКРАЇНИ
ТАВРІЙСЬКИЙ ДЕРЖАВНИЙ АГРОТЕХНОЛОГІЧНИЙ
УНІВЕРСИТЕТ

ОСВІТНЬО-ПРОФЕСІЙНА ПРОГРАМА
«Екологія»

першого (бакалаврського) рівня вищої освіти

ГАЛУЗІ ЗНАНЬ 10 «Природничі науки»

ЗА СПЕЦІАЛЬНІСТЮ 101 «Екологія»

КВАЛІФІКАЦІЯ: Бакалавр з екології



ЗАТВЕРДЖЕНО
ВЧЕНОЮ РАДОЮ ТДАТУ

Голова вченої ради,
д.т.н., професор

_____ В.М. Кюрчев

(протокол № 10 від 23.04.2019 р.)



Освітня програма вводиться в
дію з 02.09.2019 р.

Ректор, д.т.н., професор

_____ В.М. Кюрчев

ЛИСТ ПОГОДЖЕННЯ освітньої програми

Гарант освітньо-професійної програми

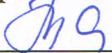
 к.б.н., доцент Тарусова Н.В.

« 22 » лютого 2019 р.

Декан факультету агротехнологій та екології

 к.с-г.н., доцент Іванова І.Є.

« 22 » лютого 2019 р.

Проректор з науково-педагогічної роботи

 к.т.н., доцент Ломейко О.П.

« 22 » лютого 2019 р.

ПЕРЕДМОВА

Розроблено проектною групою Таврійського державного агротехнологічного університету у складі:

1. **Тарусова Наталя Василівна** – гарант освітньої програми, керівник проектної групи, кандидат біологічних наук, доцент кафедри геоекології і землеустрою Таврійського державного агротехнологічного університету.
2. **Волох Анатолій Михайлович** – доктор біологічних наук, професор кафедри геоекології і землеустрою Таврійського державного агротехнологічного університету.
3. **Щербина Валентина Вікторівна** – кандидат біологічних наук, доцент кафедри геоекології і землеустрою Таврійського державного агротехнологічного університету.

Зовнішні стейкхолдери:

4. **Барабоха Наталя Миколаївна** – начальник науково-дослідного відділу Приазовського національного природного парку.
5. **Поповчук Євгеній Сергійович** – директор Азово-Сиваського національного природного парку.

Внутрішні стейкхолдери:

6. **Слободнюк Ірина Сергіївна** – студентка 1-го року навчання другого магістерського рівня «Магістр» спеціальності 101 «Екологія»
7. **Савченко Аліна Дмитрівна** - студентка 4-го курсу навчання спеціальності 101 «Екологія»

Розглянуто на засіданні кафедри геоекології і землеустрою,
Протокол №6 від «24» січня 2019 р.

Схвалено методичною комісією факультету агротехнологій та екології,
Протокол №7 від «22» лютого 2019 р.

1. ПРОФІЛЬ ОСВІТНЬО-ПРОФЕСІЙНОЇ ПРОГРАМИ ЗА СПЕЦІАЛЬНІСТЮ 101 «ЕКОЛОГІЯ»

1. Загальна інформація	
Повна назва вищого навчального закладу та структурного підрозділу	Таврійський державний агротехнологічний університет Факультет агротехнологій та екології Кафедра геоекології і землеустрою
Ступінь вищої освіти та назва кваліфікації мовою оригінала	Ступінь вищої освіти - бакалавр Кваліфікація - бакалавр з екології
Офіційна назва освітньої програми	Екологія
Тип диплому та обсяг освітньої програми	Диплом бакалавра, перший (бакалаврський) ступінь, Зроки 10 місяців, 240 кредити ЄКТС
Наявність акредитації	Сертифікат про акредитацію від 24.07.2015 р. НД №0891007 дійсний до 01 липня 2019р.
Цикл/Рівень	QF for ENEA – перший цикл; EQF for LLL – 6 рівень; НРК України – 7 рівень
Передумови	Наявність повної загальної середньої освіти
Мова(и) викладання	українська
Термін дії освітньої програми	Зроки 10 місяців
Інтернет-адреса постійного розміщення опису освітньої програми	http://www.tsatu.edu.ua/ate/osvitni-prohramy/osvitni-prohramy/
2. Мета освітньо-професійної програми	
Забезпечити підготовку висококваліфікованих фахівців у галузі природничих наук за спеціальністю 101 Екологія, а саме: формування у здобувачів вищої освіти комплексу знань, умінь та навичок для застосування в професійній діяльності у сфері екології, охорони довкілля та збалансованого природокористування через теоретичне та практичне навчання	
3. Характеристика освітньо-професійної програми	
Предметна область (галузь знань)	Галузь знань – 10 «Природничі науки» Спеціальність – 101 «Екологія»
Орієнтація освітньої програми	Освітньо-професійна

Освітній фокус освітньої програми та спеціалізації	Програма пропонує комплексний підхід до вивчення питань у галузі екології, охорони навколишнього середовища, збалансованого природокористування та сталого розвитку. Програма передбачає формування компетентностей, необхідних для розв'язання спеціалізованих задач та вирішення практичних екологічних проблем, які характеризуються комплексністю, невизначеністю умов. Програма дає можливість для професійної зайнятості та подальшого кар'єрного зростання
Особливості програми	Освітньо-професійна програма забезпечує загальну і професійну підготовку для отримання знань, вмінь та навичок за даною спеціальністю. Програма виконується в активному науково-дослідному середовищі та передбачає обов'язкове проходження навчальних та виробничих практик в організаціях і підприємствах природоохоронної сфери, написання наукових статей, тез, презентацій результатів проведених досліджень на науково-практичних конференціях тощо

4. Придатність випускників до працевлаштування та подальшого навчання

Придатність до працевлаштування	<p>Перелік об'єктів працевлаштування випускника ОП: професійна діяльність в галузях технологій захисту навколишнього середовища та природоохоронної сфери, інженерно-технологічної діяльності на промислових підприємствах, у вищих навчальних закладах, в проектних установах та науково-дослідних інститутах і лабораторіях, у природозахисних організаціях органів державної влади та інспекційної діяльності з техногенного і екологічного нагляду.</p> <p>Бакалавр з екології здатний виконувати професійну роботу за Національним класифікатором України «Класифікатор професій» ДК 003:2010: (Класифікатор професій із змінами, затвердженими наказом Міністерства економічного розвитку і торгівлі України від 30 листопада 2017 року №1744):</p> <ul style="list-style-type: none"> 1238 Керівники проектів та програм 1494 Менеджери (управителі) екологічних систем 2211.2 Експерт з екології 2411.2 Екологічний аудитор 2419.3 Консультант (в апараті органів державної влади, виконкому) 2442.2 Фахівець з управління природокористуванням 3211 Лаборант в галузі біологічних досліджень 3212 Молодший фахівець в агрономії, лісовому, водному господарствах та природно-заповідній справі
--	---

	3439 Організатор природокористування 3439 Інспектор державний з екологічного нагляду
Подальше навчання	Навчання на наступному другому (магістерському) рівні вищої освіти (НРК України – 8 рівень, FQ- ENEA другий цикл, QF-LLL-7 рівень)
5. Викладання та оцінювання	
Викладання та навчання	<p>Студентоцентроване навчання на принципах академічної свободи та мобільності на основі компетентнісного підходу з використанням платформи Moodle.</p> <p>Викладання проводиться у вигляді лекцій, практичних занять, лабораторних робіт, практик, самостійного навчання на основі підручників та конспектів, дистанційної самопідготовки на навчально-інформаційному порталі університету, консультацій з викладачами, тощо.</p> <p>Проведення та узагальнення результатів навчальної та наукової роботи студентів у вигляді доповідей на студентських конференціях, за результатами навчальних та виробничих практик, виконання комплексної курсової роботи та захисту кваліфікаційної роботи.</p> <p>Організація освітнього процесу за дуальною формою для здобувачів вищої освіти денної форми навчання.</p>
Оцінювання	<p>Система оцінювання знань за дисциплінами освітньо-професійної програми складається з поточного та підсумкового контролю.</p> <p>Поточний контроль знань здобувачів проводиться в усній або письмовій формі та за результатами тестування.</p> <p>Підсумковий контроль знань у вигляді екзамену/заліку проводиться у письмовій формі, з подальшою усною співбесідою.</p> <p>У межах дисциплін, що забезпечують професійну підготовку, на оцінки з поточного і підсумкового контролю може позитивно впливати участь у Всеукраїнських фахових олімпіадах та наявність у здобувача публікацій у збірниках наукових праць.</p>
6. Програмні компетентності	
Інтегральна компетентність	Здатність розв'язувати складні спеціалізовані задачі та вирішувати практичні проблеми у сфері екології, охорони довкілля і збалансованого природокористування, що передбачає застосування основних теорій та методів наук про довкілля, які характеризуються комплексністю та невизначеністю умов.
Загальні компетентності (ЗК)	<p>ЗК01. Знання та критичне розуміння предметної області та професійної діяльності.</p> <p>ЗК02. Навички використання інформаційних і</p>

	<p>комунікаційних технологій.</p> <p>ЗК03. Здатність до адаптації та дії в новій ситуації.</p> <p>ЗК04. Здатність до професійного спілкування державною та іноземною мовами.</p> <p>ЗК05. Здатність спілкуватися з представниками інших професійних груп різного рівня для донесення інформації та власного досвіду.</p> <p>ЗК06. Здатність діяти соціально відповідально та свідомо.</p> <p>ЗК07. Здатність до участі у проведенні досліджень на відповідному рівні.</p> <p>ЗК08. Здатність працювати в команді, використовуючи навички міжособистісної взаємодії.</p> <p>ЗК09. Здатність оцінювати та забезпечувати якість виконуваних робіт.</p> <p>ЗК10. Здатність реалізувати свої права і обов'язки, як члена суспільства, усвідомлювати цінності громадянського суспільства та необхідність його сталого розвитку, верховенства права, прав і свобод людини і громадянина в Україні.</p> <p>ЗК11. Здатність зберігати та примножувати моральні, культурні, наукові цінності і досягнення суспільства на основі розуміння історії та закономірностей розвитку предметної області, її місця у загальній системі знань про природу і суспільство та у розвитку суспільства, техніки і технологій, використовувати різні види та форми рухової активності для активного відпочинку та ведення здорового способу життя.</p>
<p>Фахові компетентності (ФК)</p>	<p>ФК01. Знання та розуміння теоретичних основ екології, охорони довкілля та збалансованого природокористування.</p> <p>ФК02. Здатність до критичного осмислення основних теорій, методів та принципів природничих наук.</p> <p>ФК03. Здатність до розуміння основних теоретичних положень, концепцій та принципів математичних та соціально-економічних наук.</p> <p>ФК04. Знання сучасних досягнень національного та міжнародного екологічного законодавства.</p> <p>ФК05. Здатність до оцінки впливу процесів техногенезу на стан навколишнього середовища та виявлення екологічних ризиків, пов'язаних з виробничою діяльністю.</p> <p>ФК06. Здатність до використання основних принципів та складових екологічного управління.</p> <p>ФК07. Здатність проводити моніторинг та оцінювати поточний стан навколишнього середовища.</p> <p>ФК08. Здатність обґрунтовувати необхідність та</p>

	<p>розробляти заходи, спрямовані на збереження ландшафтно-біологічного різноманіття та формування екологічної мережі.</p> <p>ФК09. Здатність до участі в розробці системи управління та поводження з відходами виробництва та споживання.</p> <p>ФК10. Здатність до використання сучасних інформаційних ресурсів для екологічних досліджень.</p> <p>ФК11. Здатність інформувати громадськість про стан екологічної безпеки та збалансованого природокористування.</p> <p>ФК12. Здатність до опанування міжнародного та вітчизняного досвіду вирішення регіональних та транскордонних екологічних проблем.</p> <p>ФК13. Здатність до участі в управлінні природоохоронними діями та/або екологічними проектами.</p>
7. Програмні результати навчання	
	<p>ПРН01. Демонструвати розуміння основних принципів управління природоохоронними діями та/або екологічними проектами.</p> <p>ПРН02. Розуміти основні екологічні закони, правила та принципи охорони довкілля та природокористування.</p> <p>ПРН03. Розуміти основні концепції, теоретичні та практичні проблеми в галузі природничих наук, що необхідні для аналізу і прийняття рішень в сфері екології, охорони довкілля та оптимального природокористування.</p> <p>ПРН04. Використовувати принципи управління, на яких базується система екологічної безпеки.</p> <p>ПРН05. Знати концептуальні основи моніторингу та нормування антропогенного навантаження на довкілля.</p> <p>ПРН06. Виявляти фактори, що визначають формування ландшафтно-біологічного різноманіття.</p> <p>ПРН07. Розв'язувати проблеми у сфері захисту навколишнього середовища із застосуванням інноваційних підходів та міжнародного і вітчизняного досвіду.</p> <p>ПРН08. Уміти проводити пошук інформації з використанням відповідних джерел для прийняття обґрунтованих рішень.</p> <p>ПРН09. Демонструвати навички оцінювання непередбачуваних екологічних проблем і обдуманого вибору шляхів їх вирішення.</p> <p>ПРН10. Уміти застосовувати програмні засоби, ГІС-технології та ресурси Інтернету для інформаційного забезпечення екологічних досліджень.</p> <p>ПРН11. Уміти прогнозувати вплив технологічних</p>

процесів та виробництв на навколишнє середовище.

ПРН12. Брати участь у розробці та реалізації проектів, направлених на оптимальне управління та поводження з виробничими та муніципальними відходами.

ПРН13. Уміти формувати ефективні комунікаційні стратегії з метою донесення ідей, проблем, рішень та власного досвіду в сфері екології.

ПРН14. Уміти доносити результати діяльності до професійної аудиторії та широкого загалу, робити презентації та повідомлення.

ПРН15. Уміти пояснювати соціальні, економічні та політичні наслідки впровадження екологічних проектів.

ПРН16. Вибирати оптимальну стратегію проведення громадських слухань щодо проблем та формування територій природно-заповідного фонду та екологічної мережі.

ПРН17. Усвідомлювати відповідальність за ефективність та наслідки реалізації комплексних природоохоронних заходів.

ПРН18. Поєднувати навички самостійної та командної роботи задля отримання результату з акцентом на професійну сумлінність та відповідальність за прийняття рішень.

ПРН19. Підвищувати професійний рівень шляхом продовження освіти та самоосвіти.

ПРН20. Уміти формувати запити та визначати дії, що забезпечують виконання норм і вимог екологічного законодавства.

ПРН21. Уміти обирати оптимальні методи та інструментальні засоби для проведення досліджень, збору та обробки даних.

ПРН22. Брати участь у розробці проектів і практичних рекомендацій щодо збереження довкілля.

ПРН23. Демонструвати навички впровадження природоохоронних заходів та проектів.

ПРН24. Розуміти і реалізувати свої права і обов'язки як члена суспільства, усвідомлювати цінності вільного демократичного суспільства, верховенства права, прав і свобод людини і громадянина в Україні.

ПРН25. Зберігати та примножувати досягнення і цінності суспільства на основі розуміння місця предметної області у загальній системі знань, використовувати різні види та форми рухової активності для ведення здорового способу життя.

8. Ресурсне забезпечення реалізації програми

Матеріально-технічне забезпечення	Матеріально-технічне забезпечення відповідає ліцензійним вимогам щодо надання освітніх послуг у сфері вищої освіти і є достатнім для забезпечення якості освітнього процесу, а саме: навчальні приміщення, комп'ютерні класи, мультимедійне обладнання, спеціалізовані лабораторії, наукова бібліотека, безлімітне користування мережею Інтернет. Наявна вся необхідна соціально-побутова інфраструктура.
Інформаційне та навчально-методичне забезпечення	Офіційний веб-сайт http://www.tsatu.edu.ua містить інформацію про навчальні плани, освітні програми, навчальну, наукову і виховну діяльність, структурні підрозділи, правила прийому, контакти. Наукова бібліотека ТДАТУ http://www.tsatu.edu.ua/biblioteka Матеріали навчально-методичного забезпечення освітньо-професійної програми викладені на навчально-інформаційному порталі ТДАТУ http://nip.tsatu.edu.ua Електронний інституційний репозитарій elarTSATU - http://elar.tsatu.edu.ua

9. Академічна мобільність

Національна кредитна мобільність	Система ECTS з обсягом 1 кредиту 30 годин. Відповідно до Закону України «Про вищу освіту» та Положення про організацію освітнього процесу в ТДАТУ. У рамках двосторонніх договорів про встановлення науково-освітніх відносин для задоволення потреб розвитку освіти і науки. Допускається перезарахування кредитів, отриманих у інших університетах України, за умови відповідності їх набутим компетентностям.
Міжнародна кредитна мобільність	Індивідуальна академічна мобільність відбувається за рахунок участі у програмах проекту Еразмус + на основі двосторонніх договорів між Таврійським державним агротехнологічним університетом та закордонними навчальними закладами.
Навчання іноземних здобувачів вищої освіти	Навчання іноземних здобувачів вищої освіти проводиться на загальних умовах з додатковою мовною підготовкою.

2. ПЕРЕЛІК КОМПОНЕНТ ОСВІТНЬО-ПРОФЕСІЙНОЇ ПРОГРАМИ «ЕКОЛОГІЯ»

Код н/д	Компоненти освітньої програми	Кількість кредитів	Форма підсумк. контролю
1	2	3	4
1. Обов'язкові компоненти ОП			
1.1 Цикл загальної підготовки			
ОК 1.01	Українська мова за професійним спрямуванням (УПФС)	4	Екзамен
ОК 1.02	Вища математика (ВМ)	3	Екзамен
ОК 1.03	Хімія (Х)	4	Екзамен
ОК 1.04	Фізика (Ф)	5	Екзамен
ОК 1.05	Інформатика (ІНФ)	6	Диф. залік
ОК 1.06	Геологія з основами геоморфології (ГзОГ)	7	Екзамен
ОК 1.07	Іноземна мова за фаховим спрямуванням (ІМФС)	24	Екзамен
Всього за циклом загальної підготовки:		53	
1.2 Цикл професійної підготовки			
ОК 2.01	Вступ до фаху (ВдФ)	4	Екзамен
ОК 2.02	Біологія (Б)	7	Екзамен
ОК 2.03	Метеорологія і кліматологія (в комплексі з НП) (МК)	4	Диф. залік
ОК 2.04	Топографія (в комплексі з НП) (ТОП)	5	Екзамен
ОК 2.05	Біогеографія (БГ)	4	Диф. залік
ОК 2.06	Гідробіологія з основами гідрології (ГБзОГ)	3	Екзамен
ОК 2.07	Охорона навколишнього середовища (ОНС)	4	Диф. залік
ОК 2.08	Загальна екологія з основами неоекології (ЗЕОНЕ)	6	Екзамен
ОК 2.09	Екологічне право (ЕП)	3	Диф. залік
ОК 2.10	Ґрунтознавство (в комплексі з НП) (ГЗ)	4	Диф. залік
ОК 2.11	Ландшафтна екологія (в комплексі з НП) (ЛЕ)	4	Екзамен
ОК 2.12	Урбоекологія (УЕ)	4	Екзамен
ОК 2.13	Екологічна безпека (ЕБ)	4	Екзамен
ОК 2.14	Нормування антропогенного навантаження на навколишнє середовище (НАНС)	4	Екзамен
ОК 2.15	Моделювання і прогнозування стану довкілля (МПСД)	4	Екзамен
ОК 2.16	Агроекологія (в комплексі з НП) (АЕ)	6	Екзамен
ОК 2.17	Заповідна справа (ЗС)	4	Екзамен
ОК 2.18	Моніторинг довкілля (в комплексі з НП) (МД)	5	Екзамен
ОК 2.19	Природоохоронний контроль та інспектування (ПКІ)	4	Диф. залік
ОК 2.20	Економіка природокористування і екологічна економіка (ЕПЕЕ)	4	Екзамен
ОК 2.21	Організація та управління в природоохоронній діяльності (ОУПД)	5	Екзамен
ОК 2.22	Техноекологія (ТЕ)	3	Екзамен
ОК 2.23	Екологічна експертиза (ЕЕ)	3	Екзамен
ОК 2.24	Природоохоронні технології та геоекологічний ризик (ПТГР)	3	Диф. залік
ОК 2.25	Комплексна курсова робота з екології (ККР)	3	Диф. залік
Всього за циклом професійної підготовки:		104	

1.3 Практична підготовка			
ОК 3.01	Навчальна практика з біології (НПБ)	4	Диф. залік
ОК 3.02	Навчальна практика з загальної екології (НПЗЕ)	4	Диф. залік
ОК 3.03	Виробнича практика (ВП)	4	Диф. залік
Всього за циклом практичної підготовки:		12	
Загальний обсяг обов'язкових компонент:		169	
2. Вибіркові компоненти ОП			
2.1 Цикл загальної підготовки			
ВК 1.01	Дисципліна за вибором №1	3	Диф. залік
ВК 1.02	Дисципліна за вибором №2	4	Екзамен
ВК 1.03	Дисципліна за вибором №3	4	Екзамен
ВК 1.04	Дисципліна за вибором №4	4	Диф. залік
ВК 1.05	Фізичне виховання		Диф. залік
Всього за циклом загальної підготовки:		15	
2.2 Цикл професійної підготовки			
ВК 2.01	Дисципліна за вибором №1	6	Екзамен
ВК 2.02	Дисципліна за вибором №2	6	Екзамен
ВК 2.03	Дисципліна за вибором №3	4	Диф. залік
ВК 2.04	Дисципліна за вибором №4	3	Диф. залік
ВК 2.05	Дисципліна за вибором №5	4	Диф. залік
ВК 2.06	Дисципліна за вибором №6	3	Диф. залік
ВК 2.07	Дисципліна за вибором №7	3	Диф. залік
ВК 2.08	Дисципліна за вибором №8	4	Екзамен
ВК 2.09	Дисципліна за вибором №9	6	Екзамен
ВК 2.10	Дисципліна за вибором №10	3	Диф. залік
ВК 2.11	Дисципліна за вибором №11	3	Диф. залік
ВК 2.12	Дисципліна за вибором №12	3	Диф. залік
ВК 2.13	Дисципліна за вибором №13	3	Екзамен
ВК 2.14	Закордонна ознайомча практика (додатково)		
Всього за циклом професійної підготовки:		51	
Загальний обсяг вибірових компонент:		66	
Державна атестація		5	
ЗАГАЛЬНИЙ ОБСЯГ ОСВІТНЬОЇ ПРОГРАМИ		240	

3. ФОРМА АТЕСТАЦІЇ ЗДОБУВАЧІВ ВИЩОЇ ОСВІТИ

Атестація випускників освітньо-професійної програми «Екологія» за спеціальністю 101 «Екологія» першого (бакалаврського) рівня вищої освіти проводиться у формі публічного захисту кваліфікаційної роботи.

Кваліфікаційна робота є самостійним розгорнутим дослідженням, що відображає інтегральну компетентність її автора та підводить підсумки набутих ним знань, вмінь та навичок з основних дисциплін, передбачених навчальним планом.

Кваліфікаційна робота передбачає розв'язання складної спеціалізованої задачі або практичної проблеми у сфері екології, охорони довкілля, збалансованого природокористування і сталого розвитку, що характеризується комплексністю та невизначеністю умов, потребує застосування теоретичних положень і методів наук про довкілля.

До захисту допускаються кваліфікаційні роботи, виконані здобувачем вищої освіти самостійно із дотриманням принципів академічної доброчесності.

Кваліфікаційна робота перевіряється на плагіат.

Кваліфікаційна робота до захисту розміщується у репозитарії ТДАТУ.

Атестація здійснюється відкрито і публічно та завершується видачею документу встановленого зразка про присудження здобувачу вищої освіти ступеня бакалавра із присвоєнням кваліфікації: бакалавр з екології.



Рисунок 2.1. Структурно-логічна схема освітньо-професійної програми «Екологія»

6. ПЕРЕЛІК НОРМАТИВНИХ ДОКУМЕНТІВ

1. Закон України від 01.07.2014 р. № 1556-VII «Про вищу освіту» [Режим доступу: <http://zakon5.rada.gov.ua/laws/show/2145-19>].
2. Закон України від 05.09.2017 р. «Про освіту» – [Режим доступу: <http://zakon5.rada.gov.ua/laws/show/2145-19>].
3. Постанова Кабінету Міністрів України від 29.04.2015 р. № 266 «Про затвердження переліку галузей знань і спеціальностей, за якими здійснюється підготовка здобувачів вищої освіти» [Режим доступу: <http://zakon4.rada.gov.ua/laws/show/266-2015-п>].
4. Постанова Кабінету Міністрів України від 30.12.2015 р. № 1187 «Про затвердження Ліцензійних умов провадження освітньої діяльності закладів освіти» [Режим доступу: <http://zakon4.rada.gov.ua/laws/show/1187-2015-п/page>].
5. Постанова Кабінету Міністрів України від 23.11.2011 р. № 1341 «Про затвердження Національної рамки кваліфікацій» [Режим доступу: <http://zakon4.rada.gov.ua/laws/show/1341-2011-п>].
6. Національний класифікатор України: «Класифікація видів економічної діяльності» ДК 009: 2010 [Режим доступу: <http://www.ukrstat.gov.ua/>];
7. Національний класифікатор України: «Класифікатор професій» ДК 003: 2010 ДК 003:2010 [Режим доступу: <http://www.dk003.com>].
8. Стандарт вищої освіти України: перший (бакалаврський) рівень, галузь знань 10 – Природничі науки, спеціальність 101 – Екологія Затверджено і введено в дію наказом Міністерства освіти і науки України від 04.10.2018 р. № 1076 [Режим доступу: <https://mon.gov.ua/storage/app/media/vishcha-20standarty/12/21/101-ekologiya-bakalavr.pdf>].
9. Стандарти і рекомендації щодо забезпечення якості в Європейському просторі вищої освіти (ESG) [Режим доступу: http://ihed.org.ua/images/doc/04_2016_ESG_2015.pdf]
10. International Standard Classification of Education (ISCED 2011): UNESCO Institute for Statistics [Режим доступу: <http://www.uis.unesco.org/education/documents/isced-2011-en.pdf>].

11. ISCED Fields of Education and Training 2013 (ISCED-F 2013):UNESCO Institute for Statistics [Режим доступу: <http://www.uis.unesco.org/Education/Documents/isced-fields-of-education-training-2013.pdf>].

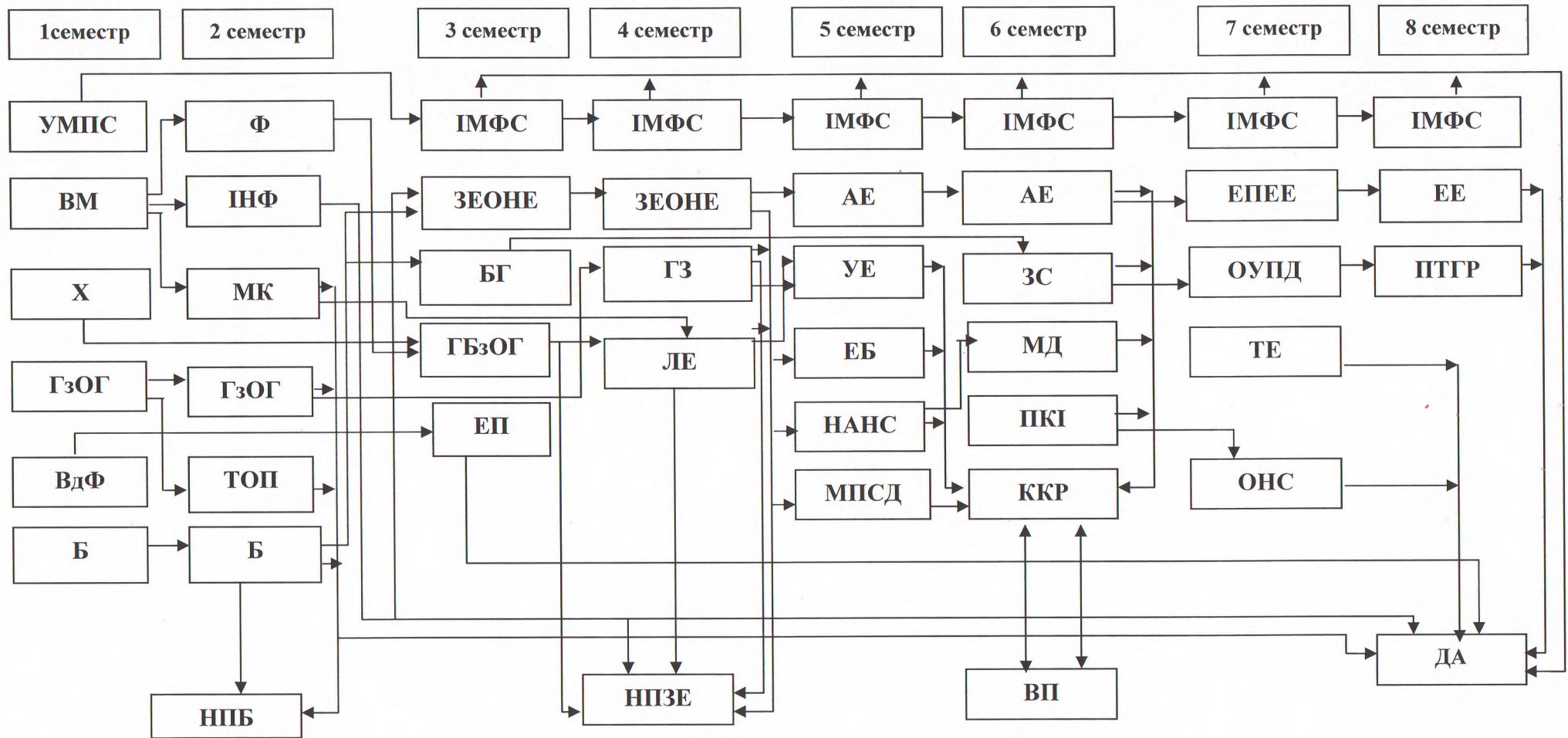
Гарант освітньо-професійної програми



Н.В. Тарусова