

ПРОЕКТ

**МІНІСТЕРСТВО ОСВІТИ І НАУКИ УКРАЇНИ
ТАВРІЙСЬКИЙ ДЕРЖАВНИЙ АГРОТЕХНОЛОГІЧНИЙ
УНІВЕРСИТЕТ ІМЕНІ ДМИТРА МОТОРНОГО**

ОСВІТНЬО-ПРОФЕСІЙНА ПРОГРАМА

Геодезія та землеустрій

першого (бакалаврського) рівня вищої освіти

за спеціальністю 193 Геодезія та землеустрій

галузі знань 19 Архітектура та будівництво

Кваліфікація: бакалавр геодезії та землеустрою

Мелітополь, 2020 р.

ПЕРЕДМОВА

Розроблено проектною групою Таврійського державного агротехнологічного університету імені Дмитра Моторного у складі:

Даценко Людмила Миколаївна - гарант освітньої програми, керівник проектної групи, доктор геологічних наук, професор кафедри геоекології і землеустрою Таврійського державного агротехнологічного університету імені Дмитра Моторного.

Мовчан Сергій Іванович – кандидат технічних наук, доцент кафедри геоекології і землеустрою Таврійського державного агротехнологічного університету імені Дмитра Моторного.

Чебанова Юлія Василівна – кандидат географічних наук, старший викладач кафедри геоекології і землеустрою Таврійського державного агротехнологічного університету імені Дмитра Моторного.

Рецензії-відгуки зовнішніх стейкхолдерів:

Сідлецький Борис Євгенович – сертифікований інженер-геодезист.

Козачек Олексій Васильович – генеральний директор ТОВ ГІК «Кадастр»

Студенти:

Лебедь Тетяна Раїсівна – студентка 3-го курсу спеціальності 193 «Геодезія та землеустрій». Інспектор із земельних відносин. Виконавчий комітет Оріхівської міської ради.

Бражко Сергій Вікторович – студент 3-го курсу спеціальності 193 «Геодезія та землеустрій». Провідний інженер ДП «Центр державного земельного кадастру» Якимівського виробничого відділу Запорізької регіональної філії.

1. ПРОФІЛЬ ОСВІТНЬО-ПРОФЕСІЙНОЇ ПРОГРАМИ ЗІ СПЕЦІАЛЬНОСТІ 193 «ГЕОДЕЗІЯ ТА ЗЕМЛЕУСТРІЙ»

1- Загальна інформація	
Повна назва вищого навчального закладу та структурного підрозділу	Таврійський державний агротехнологічний університет Факультет агротехнологій та екології Кафедра геоекології і землеустрою
Ступінь вищої освіти та назва кваліфікації мовою оригінала	Ступінь вищої освіти – бакалавр Кваліфікація – бакалавр геодезії та землеустрою
Офіційна назва освітньої програми	Геодезія та землеустрій
Тип диплому та обсяг освітньої програми	Диплом бакалавра, перший (бакалаврський) ступінь, 3 роки 10 місяців, 240 кредити ЄКТС; 1 рік 10 місяців (на основі ОКР «Молодший спеціаліст») 120 кредити ЄКТС
Наявність акредитації	
Цикл/Рівень	НРК України – 7 рівень FQ ENEA – перший цикл, EQF LLL – 6 рівень
Передумови	Наявність повної загальної середньої освіти, наявність ОКР «Молодший спеціаліст»
Мова(и) викладання	українська
Термін дії освітньої програми	3 роки 10 місяців, 240 кредити ЄКТС; 1 рік 10 місяців 120 кредити ЄКТС
Інтернет-адреса постійного розміщення опису освітньої програми	http://www.tsatu.edu.ua/ate/osvitni-prohramy/osvitni-prohramy/
2 - Мета освітньо-професійної програми	
<p>Забезпечити підготовку висококваліфікованих фахівців в галузі архітектури та будівництва зі спеціальності 193 «Геодезія та землеустрій»:</p> <ul style="list-style-type: none"> - формування у випускників здатності розв'язувати складні спеціалізовані завдання та практичні проблеми в процесі професійної діяльності або навчання, що передбачає застосування теоретичних знань з геодезії та землеустрою та технологій і обладнання у галузі топографо-геодезичного виробництва з метою отримання та аналізу геопросторових даних. 	
3 - Характеристика освітньо-професійної програми	
Предметна область (галузь знань, спеціальність)	Галузь знань – 19 «Архітектура та будівництво» Спеціальність – 193 «Геодезія та землеустрій»

Орієнтація освітньої програми	Освітньо-професійна
Освітній фокус освітньої програми	Здобуття вищої освіти в галузі архітектури та будівництва 193 «Геодезія та землеустрій». Акцент на здатності розв'язувати складні спеціалізовані завдання та практичні проблеми геодезії та землеустрою із застосуванням сучасних технологій, теоретичних положень та методів дослідження фізичної поверхні Землі, проведення вимірів на земній поверхні для відображення її на планах та картах, для розв'язання різних наукових і практичних завдань.
Особливості програми	Освітньо-професійна програма забезпечує загальну і професійну підготовку для отримання знань, вмінь та навичок з геодезії, землеустрою та кадастру. Програма виконується в активному науково-дослідному середовищі та передбачає обов'язкове проходження навчальних та виробничих практик в землевпорядних підприємствах. Орієнтована на глибоку спеціальну підготовку фахівців, ініціативних та здатних швидко адаптуватись до вимог сучасного геодезичного та землевпорядного виробництва, особливо в сухостепових геоекологічних умовах зі стрімко розвинутими геолого-геоморфологічними процесами.
4 - Придатність випускників до працевлаштування та подальшого навчання	
Придатність до працевлаштування	Випускники можуть працювати у галузях геодезії, картографії та землеустрою у системі Державного агентства земельних ресурсів України, відділах архітектури і містобудування, будівельних, геологорозвідувальних, вишукувальних та проектних організаціях, на промислових і геодезичних підприємствах, а також в місцевих органах виконавчої влади. Бакалавр геодезії та землеустрою здатний працювати на посадах: – інженер-землевпорядник; – керівник виробничого підрозділу з питань землеустрою; – інженер у галузі землеустрою та кадастру; – геодезист; – викладач закладу вищої освіти I-IV рівнів акредитації та науковий співробітник.
Подальше навчання	Навчання на наступному другому (магістерському) рівні вищої освіти (НПК України – 8 рівень, FQ- ENEA другий цикл, QF-LLL-7 рівень)

5 - Викладання та оцінювання	
Викладання та навчання	<p>Студентоцентроване навчання на принципах академічної свободи та мобільності на основі компетентнісного підходу з використанням платформи Moodle.</p> <p>Викладання проводиться у вигляді лекцій, практичних занять, лабораторних робіт, практик, самостійного навчання на основі підручників та конспектів, дистанційної самопідготовки на навчально-інформаційному порталі університету, консультацій з викладачами, тощо.</p> <p>Проведення та узагальнення результатів навчальної та наукової роботи студентів у вигляді доповідей на студентських конференціях, за результатами навчальних та виробничих практик, виконання комплексної курсової роботи та захисту кваліфікаційної роботи.</p> <p>Організація освітнього процесу за дуальною формою для здобувачів вищої освіти денної форми навчання.</p>
Оцінювання	<p>Система оцінювання знань за дисциплінами освітньо-професійної програми складається з поточного та підсумкового контролю.</p> <p>Поточний контроль знань здобувачів проводиться в усній або письмовій формі та за результатами тестування.</p> <p>Підсумковий контроль знань у вигляді екзамену/заліку проводиться у письмовій формі, з подальшою усною співбесідою.</p> <p>У межах дисциплін, що забезпечують професійну підготовку, на оцінки з поточного і підсумкового контролю може позитивно впливати участь у Всеукраїнських фахових олімпіадах та наявність у здобувача публікацій у збірниках наукових праць.</p>
6 - Програмні компетентності	
Інтегральна компетентність	<p>Здатність розв'язувати складні спеціалізовані завдання та практичні проблеми геодезії та землеустрою із застосуванням сучасних технологій, теоретичних положень та методів дослідження фізичної поверхні Землі, форми, розмірів та гравітаційного поля Землі, проведення вимірів на земній поверхні для відображення її на планах та картах, для розв'язання різних наукових і практичних завдань.</p>

<p>Загальні компетентності (ЗК)</p>	<p>ЗК1. Здатність застосовувати знання в практичних ситуаціях.</p> <p>ЗК2. Знання та розуміння області геодезії та землеустрою.</p> <p>ЗК3. Здатність спілкуватися рідною мовою як усно так і письмово.</p> <p>ЗК4. Здатність спілкуватися іншою мовою за спеціальністю геодезія та землеустрій.</p> <p>ЗК 5. Здатність використання інформаційних технологій.</p> <p>ЗК6. Здатність вчитися і бути сучасно освіченим, усвідомлювати можливість навчання впродовж життя.</p> <p>ЗК7. Здатність працювати як самостійно, так і в команді.</p> <p>ЗК8. Навички забезпечення безпеки життєдіяльності.</p> <p>ЗК9. Прагнення до збереження природного навколишнього середовища та забезпечення сталого розвитку суспільства.</p> <p>ЗК10. Визнання морально-етичних аспектів досліджень і необхідності інтелектуальної чесності, а також професійних кодексів поведінки.</p>
<p>Фахові компетентності спеціальності (ФК)</p>	<p>ФК1. Здатність показувати знання і розуміння основних теорій, методів, принципів, технологій і методик в галузі геодезії і землеустрою.</p> <p>ФК2. Здатність показувати базові знання із суміжних та інших дисциплін – фізики, екології, математики, інформаційних технологій, права, економіки тощо) вміння використовувати їх теорії, принципи та технічні підходи.</p> <p>ФК3. Здатність використовувати знання з загальних інженерних наук у навчанні та професійній діяльності, вміння використовувати їх теорії, принципи та технічні підходи.</p> <p>ФК4. Здатність виконувати професійні обов'язки в галузі геодезії і землеустрою.</p> <p>ФК5. Здатність вибирати методи, засоби та обладнання з метою здійснення професійної діяльності в галузі геодезії і землеустрою.</p> <p>ФК6. Здатність проводити польові, дистанційні і камеральні дослідження в галузі геодезії та землеустрою.</p> <p>ФК7. Здатність вміти використовувати сучасне геодезичне, навігаційне, геоінформаційне та фотограмметричне програмне забезпечення та обладнання.</p> <p>ФК8. Здатність самостійно збирати, обробляти, моделювати та аналізувати геопросторові дані у польових та камеральних умовах.</p>

	<p>ФК9. Здатність агрегувати польові, камеральні та дистанційні дані на теоретичній основі з метою синтезування нових знань у сфері геодезії та землеустрою.</p> <p>ФК10. Здатність розробляти проекти і програми, організовувати та планувати польові роботи, готувати технічні звіти та оформлювати результати польових, камеральних та дистанційних досліджень в геодезії та землеустрої.</p> <p>ФК11. Здатність вирішувати прикладні наукові та технічні завдання в галузі геодезії та землеустрою у відповідності до спеціалізацій.</p>
7 - Програмні результати навчання	
	<p>ПРН1. Використовувати усно і письмово технічну українську мову та вміти спілкуватися іноземною мовою (англійською) у колі фахівців з геодезії та землеустрою.</p> <p>ПРН2. Знати теоретичні основи геодезії, вищої та інженерної геодезії, топографічного і тематичного картографування, складання та оновлення карт, дистанційного зондування Землі та фотограмметрії, землеустрою, володіти базовими знаннями філософії, фізики та математики для розв'язання різноманітних задач у практичній діяльності за фахом.</p> <p>ПРН3. Знати нормативно-правові засади забезпечення питань раціонального використання, охорони, обліку та оцінки земель на національному, регіональному, локальному і господарському рівнях, процедур державної реєстрації земельних ділянок, інших об'єктів нерухомості та обмежень у їх використанні; оцінювання нерухомості і земельного кадастру.</p> <p>ПРН4. Застосовувати методи і технології створення державних геодезичних мереж та спеціальних інженерно-геодезичних мереж, топографічних знімачів місцевості, топографо-геодезичних вимірювань для вишукування, проектування, зведення і експлуатації інженерних споруд, громадських, промислових та сільськогосподарських комплексів з використанням сучасних наземних і аерокосмічних методів.</p> <p>ПРН5. Використовувати методи збирання інформації в галузі геодезії і землеустрою, її систематизації і класифікації відповідно до поставленого проектного або виробничого завдання.</p> <p>ПРН6. Використовувати геодезичне і фотограмметричне обладнання і технології, методи</p>

	<p>математичного оброблення геодезичних і фотограмметричних вимірювань.</p> <p>ПРН7. Використовувати методи і технології землевпорядного проектування, територіального та господарського землеустрою, планування використання та охорони земель, кадастрових знімачь та ведення державного земельного кадастру.</p> <p>ПРН8. Розробляти проекти землеустрою, землевпорядної і кадастрової документації та документації з оцінки земель, складати карти і готувати кадастрові дані із застосуванням комп'ютерних технологій, геоінформаційних систем і цифрової фотограмметрії.</p> <p>ПРН9. Обробляти результати геодезичних вимірювань, топографічних і кадастрових знімачь, з використанням геоінформаційних технологій та комп'ютерних програмних засобів і системи керування базами даних.</p> <p>ПРН10. Володіти технологіями і методиками планування і виконання геодезичних, топографічних і кадастрових знімачь та комп'ютерного оброблення результатів знімачь в геоінформаційних системах.</p> <p>ПРН11. Володіти методами землевпорядного проектування, територіального і господарського землеустрою, планування щодо використання та охорони земель з врахуванням впливу низки умов соціально-економічного, екологічного, ландшафтного, природоохоронного характеру та інших чинників.</p> <p>ПРН12. Володіти методами організації топографо-геодезичного і землевпорядного виробництва від польових вимірювань до менеджменту та реалізації топографічної та землевпорядної продукції на основі використання знань з основ законодавства і управління виробництвом.</p>
8 - Ресурсне забезпечення реалізації програми	
Матеріально-технічне забезпечення	<p>Забезпеченість навчальними приміщеннями, комп'ютерними робочими місцями, мультимедійним обладнанням відповідає потребі.</p> <p>Наявна вся необхідна соціально-побутова інфраструктура, кількість місць в гуртожитках відповідає вимогам. Користування мережею Інтернет безлімітне.</p> <p><i>Інструменти та обладнання:</i> геодезичне та фотограмметричне обладнання, геодезичне, геоінформаційне та фотограмметричне програмне забезпечення для розв'язання прикладних задач в геодезії та землеустрої.</p>

Інформаційне та навчально-методичне забезпечення	<p>Офіційний веб-сайт http://www.tsatu.edu.ua містить інформацію про освітні програми, навчальну, наукову і виховну діяльність, структурні підрозділи, правила прийому, контакти.</p> <p>Наукова бібліотека ТДАТУ http://www.tsatu.edu.ua/biblioteka</p> <p>Матеріали навчально-методичного забезпечення освітньо-професійної програми викладені на навчально-інформаційному порталі ТДАТУ http://nip.tsatu.edu.ua</p> <p>Читальний зал забезпечений вільним доступом до мережі Інтернет.</p> <p>Електронний інституційний репозитарій elarTSATU - http://elar.tsatu.edu.ua</p>
9 - Академічна мобільність	
Національна кредитна мобільність	<p>Система ECTS з обсягом 1 кредиту 30 годин.</p> <p>Відповідно до Закону України «Про вищу освіту» та Положення про організацію освітнього процесу в ТДАТУ. У рамках двосторонніх договорів про встановлення науково-освітніх відносин для задоволення потреб розвитку освіти і науки.</p> <p>Допускається перезарахування кредитів, отриманих у інших університетах України, за умови відповідності їх набутим компетентностям.</p>
Міжнародна кредитна мобільність	<p>Індивідуальна академічна мобільність можлива за рахунок участі у програмах проекту Еразмус + на основі двосторонніх договорів між Таврійським державним агротехнологічним університетом та закордонними навчальними закладами.</p>
Навчання іноземних здобувачів вищої освіти	<p>Навчання іноземних здобувачів вищої освіти проводиться на загальних умовах з додатковою мовною підготовкою.</p>

2. ПЕРЕЛІК КОМПОНЕНТ ОСВІТНЬО-ПРОФЕСІЙНОЇ ПРОГРАМИ «ГЕОДЕЗІЯ ТА ЗЕМЛЕУСТРІЙ»

Код н/д	Компоненти освітньої програми	Кількість кредитів	Форма підсумк. контролю
1	2	3	4
Обов'язкові компоненти ОП			
<i>1.1. Цикл загальної підготовки</i>			
ОК 1.01	Українська мова за професійним спрямуванням (УМФС)	4	Екзамен
ОК 1.02	Філософія (ФЛ)	4	Екзамен
ОК 1.03	Іноземна мова за фаховим спрямуванням (ІМФС)	24	Екзамен
ОК 1.04	Вища математика (ВМ)	4	Диф. залік
ОК 1.05	Прикладна математика (ПМ)	3	Диф. залік
ОК 1.06	Фізика (Ф)	3	Екзамен
ОК 1.07	Інформатика (ІНФ)	4	Диф. залік
ОК 1.08	Геологія з основами геоморфології (в комплексі з НП) (ГзОГ)	9	Екзамен
ОК 1.09	Основи екології (ОЕ)	7	Екзамен
ОК 1.10	Безпека життєдіяльності і основи охорони праці (БЖООП)	4	Екзамен
<i>Всього за циклом загальної підготовки:</i>		66	
<i>1.2. Цикл професійної підготовки</i>			
ОК 2.01	Вступ до фаху (ВФ)	5	Екзамен
ОК 2.02	Топографія (ТГ)	5	Екзамен
ОК 2.03	Картографія (КГ)	5	Екзамен
ОК 2.04	Метеорологія і кліматологія (в комплексі з НП) (МК)	5	Диф. залік
ОК 2.05	Електронні геодезичні прилади (ЕГП)	8	Екзамен
ОК 2.06	Геодезія та вища геодезія (ГВГ)	7	Екзамен
ОК 2.07	Основи наукових досліджень (ОНД)	5	Диф. залік
ОК 2.08	Основи теорії землевпорядкування (ОТЗ)	5	Екзамен
ОК 2.09	Ґрунтознавство (в комплексі з НП) (ГЗ)	5	Диф. залік
ОК 2.10	Супутникова геодезія та сферична астрономія (СГСА)	4	Екзамен
ОК 2.11	Економіка господарської діяльності (ЕГД)	5	Екзамен
ОК 2.12	Землеустрій (ЗУ)	8	Екзамен
ОК 2.13	Земельне право (ЗП)	4	Диф. залік
ОК 2.14	Фотограмметрія та дистанційне зондування (ФДЗ)	4	Екзамен
ОК 2.15	Нарисна геометрія та комп'ютерна графіка в землеустрої (НГКГЗ)	4	Диф. залік

ОК 2.16	Державний земельний кадастр (ДЗК)	3	Екзамен
ОК 2.17	ГІС і бази даних (ГІС)	8	Екзамен
ОК 2.18	Державна землепорядна експертиза (в комплексі з НП) (ДЗЕ)	4	Диф. залік
ОК 2.19	Комплексна курсова робота з землеустрою (ККР)	3	Диф. залік
<i>Всього за циклом професійної підготовки:</i>		97	
1.3 Практична підготовка			
ОК 3.01	Навчальна практика з топографії (НПТ)	3	Диф. залік
ОК 3.02	Навчальна практика з геодезії (НПГ)	4	Диф. залік
ОК 3.03	Виробнича практика (ВП)	4	Диф. залік
<i>Всього за циклом практичної підготовки:</i>		11	
Загальний обсяг обов'язкових компонент:		174	
2. Вибіркові компоненти ОП			
2.1. Цикл загальної підготовки			
ВК 1.01	Дисципліна за вибором №1	4	Диф. залік
ВК 1.02	Дисципліна за вибором №2	3	Диф. залік
ВК 1.03	Дисципліна за вибором №3	3	Екзамен
ВК 1.04	Дисципліна за вибором №4	6	Екзамен
<i>Всього за циклом загальної підготовки:</i>		16	
2.2. Цикл професійної підготовки			
ВК 2.01	Дисципліна за вибором №1	3	Диф. залік
ВК 2.02	Дисципліна за вибором №2	5	Екзамен
ВК 2.03	Дисципліна за вибором №3	8	Екзамен
ВК 2.04	Дисципліна за вибором №4	8	Екзамен
ВК 2.05	Дисципліна за вибором №5	3	Диф. залік
ВК 2.06	Дисципліна за вибором №6	4	Екзамен
ВК 2.07	Дисципліна за вибором №7	4	Екзамен
ВК 2.08	Дисципліна за вибором №8	4	Диф. залік
ВК 2.09	Дисципліна за вибором №9	3	Екзамен
ВК 2.10	Дисципліна за вибором №10	3	Диф. залік
ВК 2.11	Закордонна ознайомча практика (додатково)		
<i>Всього за циклом професійної підготовки:</i>		45	
Загальний обсяг вибірових компонент:		61	
Державна атестація (ДА)		5	
ЗАГАЛЬНИЙ ОБСЯГ ОСВІТНЬОЇ ПРОГРАМИ		240	

3. ФОРМА АТЕСТАЦІЇ ЗДОБУВАЧІВ ВИЩОЇ ОСВІТИ

Атестація випускників освітньо-професійної програми «Геодезія та землеустрій» за спеціальністю 193 «Геодезія та землеустрій» першого (бакалаврського) рівня вищої освіти проводиться у формі публічного захисту кваліфікаційної роботи.

Кваліфікаційна робота є самостійним розгорнутим дослідженням, що відображає інтегральну компетентність її автора та підводить підсумки набутих ним знань, вмінь та навичок з основних дисциплін, передбачених навчальним планом.

До захисту допускаються кваліфікаційні роботи, виконані здобувачем вищої освіти самостійно із дотриманням принципів академічної доброчесності.

Кваліфікаційна робота перевіряється на плагіат.

Кваліфікаційна робота до захисту розміщується у репозитарії ТДАТУ.

Атестація здійснюється відкрито і публічно та завершується видачею документу встановленого зразка про присудження здобувачу вищої освіти ступеня бакалавра із присвоєнням кваліфікації: бакалавр геодезії та землеустрою.

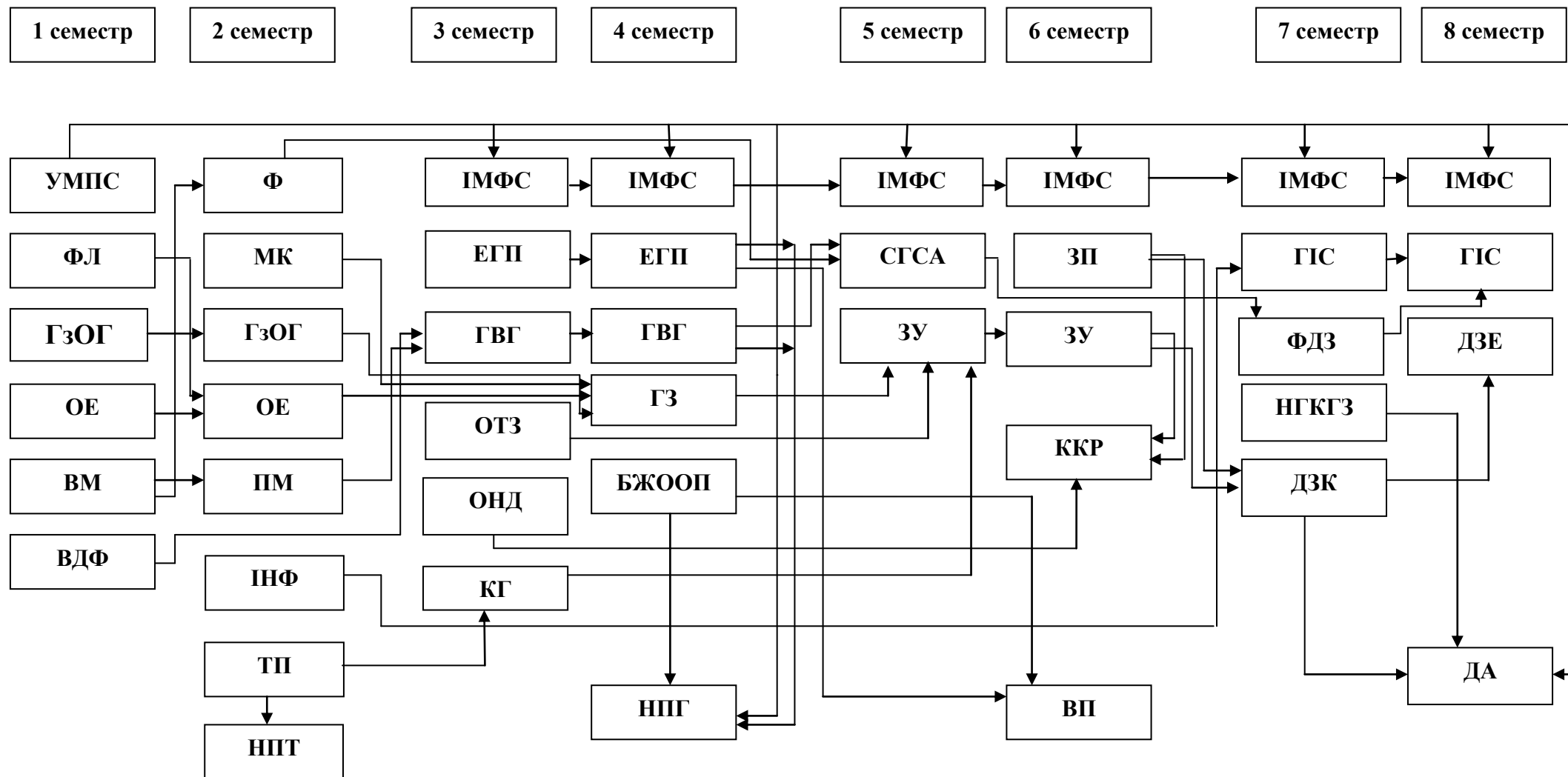

4. МАТРИЦЯ ВІДПОВІДНОСТІ ПРОГРАМНИХ КОМПЕТЕНТНОСТЕЙ КОМПОНЕНТАМ ОСВІТНЬО-ПРОФЕСІЙНОЇ ПРОГРАМИ «ГЕОДЕЗІЯ ТА ЗЕМЛЕУСТРІЙ»

	ОК 1.01	ОК 1.02	ОК 1.03	ОК 1.04	ОК 1.05	ОК 1.06	ОК 1.07	ОК 1.08	ОК 1.09	ОК 1.10	ОК 2.01	ОК 2.02	ОК 2.03	ОК 2.04	ОК 2.05	ОК 2.06	ОК 2.07	ОК 2.08	ОК 2.09	ОК 2.10	ОК 2.11	ОК 2.12	ОК 2.13	ОК 2.14	ОК 2.15	ОК 2.16	ОК 2.17	ОК 2.18	ОК 2.19	ОК 3.01	ОК 3.02	ОК 3.03				
ЗК01												•	•		•			•		•				•	•	•	•	•	•	•	•	•	•			
ЗК02												•	•		•	•		•	•	•				•		•	•	•	•	•	•	•	•			
ЗК03	•																																			
ЗК04			•																									•								
ЗК05							•																				•									
ЗК06		•		•	•	•		•						•			•				•					•										
ЗК07	•	•	•	•	•	•	•	•	•	•	•	•	•	•	•	•	•	•	•	•	•	•	•	•	•	•	•	•	•	•	•	•	•	•	•	
ЗК08										•																				•	•	•	•			
ЗК09									•										•																	
ЗК10											•						•						•													
ФК01													•			•											•									
ФК02	•	•	•	•	•	•	•	•	•	•		•		•			•				•					•										
ФК03																										•										
ФК04											•				•	•					•					•	•								•	
ФК05															•						•				•						•	•	•	•		
ФК06																•								•							•	•	•	•		
ФК07															•			•						•			•									
ФК08													•												•			•				•	•	•		
ФК09													•				•							•				•			•	•	•	•		
ФК10																		•								•				•		•	•	•		
ФК11																		•				•				•	•			•		•	•	•		

5. МАТРИЦЯ ЗАБЕЗПЕЧЕННЯ ПРОГРАМНИХ РЕЗУЛЬТАТІВ НАВЧАННЯ(ПРН) ВІДПОВІДНИМИ КОМПОНЕНТАМИ ОСВІТНЬОЇ ПРОГРАМИ «ГЕОДЕЗІЯ ТА ЗЕМЛЕУСТРІЙ»

	ОК 1.01	ОК 1.02	ОК 1.03	ОК 1.04	ОК 1.05	ОК 1.06	ОК 1.07	ОК 1.08	ОК 1.09	ОК 1.10	ОК 2.01	ОК 2.02	ОК 2.03	ОК 2.04	ОК 2.05	ОК 2.06	ОК 2.07	ОК 2.08	ОК 2.09	ОК 2.10	ОК 2.11	ОК 2.12	ОК 2.13	ОК 2.14	ОК 2.15	ОК 2.16	ОК 2.17	ОК 2.18	ОК 2.19	ОК 3.01	ОК 3.02	ОК 3.03	
ПРН 1	•		•																														
ПРН 2		•		•	•	•		•			•	•	•			•								•						•	•	•	
ПРН 3									•														•			•		•					
ПРН 4												•								•										•	•	•	
ПРН 5															•		•					•					•		•				
ПРН 6				•	•																			•						•	•		
ПРН 7														•				•	•				•				•	•				•	
ПРН 8							•						•					•				•		•				•					
ПРН 9							•					•				•				•					•		•	•			•		
ПРН 10							•					•								•					•		•						
ПРН 11								•	•					•					•		•								•				
ПРН 12										•		•									•									•			•

6. ПЕРЕЛІК НОРМАТИВНИХ ДОКУМЕНТІВ

1. Закон України від 01.07.2014 р. № 1556-VII «Про вищу освіту» [Режим доступу: <http://zakon5.rada.gov.ua/laws/show/2145-19>].
2. Закон України від 05.09.2017 р. «Про освіту» – [Режим доступу: <http://zakon5.rada.gov.ua/laws/show/2145-19>].
3. Постанова Кабінету Міністрів України від 29.04.2015 р. № 266 «Про затвердження переліку галузей знань і спеціальностей, за якими здійснюється підготовка здобувачів вищої освіти» [Режим доступу: <http://zakon4.rada.gov.ua/laws/show/266-2015-п>].
4. Постанова Кабінету Міністрів України від 30.12.2015 р. № 1187 «Про затвердження Ліцензійних умов провадження освітньої діяльності закладів освіти» [Режим доступу: <http://zakon4.rada.gov.ua/laws/show/1187-2015-п/page>].
5. Постанова Кабінету Міністрів України від 23.11.2011 р. № 1341 «Про затвердження Національної рамки кваліфікацій» [Режим доступу: <http://zakon4.rada.gov.ua/laws/show/1341-2011-п>].
6. Національний класифікатор України: «Класифікація видів економічної діяльності» ДК 009: 2010 [Режим доступу: <http://www.ukrstat.gov.ua/>];
7. Національний класифікатор України: «Класифікатор професій» ДК 003: 2010 ДК 003:2010 [Режим доступу: <http://www.dk003.com>].
8. Стандарти і рекомендації щодо забезпечення якості в Європейському просторі вищої освіти (ESG) [Режим доступу: http://ihed.org.ua/images/doc/04_2016_ESG_2015.pdf]
9. International Standard Classification of Education (ISCED 2011): UNESCO Institute for Statistics [Режим доступу: <http://www.uis.unesco.org/education/documents/isced-2011-en.pdf>].

10. ISCED Fields of Education and Training 2013 (ISCED-F 2013):UNESCO Institute for Statistics [Режим доступу: <http://www.uis.unesco.org/Education/Documents/isced-fields-of-education-training-2013.pdf>].

Гарант освітньо-професійної програми _____ **Л. М. Даценко**