

УСТАНОВКИ ТА ПРИСТРОЇ ДЛЯ ВИРОБНИЦТВА РІПАКО-МЕТИЛОВОГО ЕФІРУ ТА СУМІШЕВОГО БІОПАЛИВА

Кушлик Р.Р., аспірант* ,

Назаренко І.П., к.т.н.

Таврійський державний агротехнологічний університет

Тел.(0619)42-11-52

Анотація – в роботі проведено аналіз сучасних установок та пристроїв для виробництва ріпако-метилового ефіру та сумішевого біопалива.

Ключові слова – дизельне паливо, сумішеві біопалива, пристрої, ріпако-метиловий ефір, установки.

Постановка проблеми. Виготовлення сумішевого біопалива потребує змішування його компонентів (рослинної олії, ріпако-метилового ефіру) з дизельним паливом. Дві різнорідні і не змішувані рідини - спирт і рослинна олія при перемішуванні створюють емульсію типу «спирт в олії». Якщо швидкість складної хімічної реакції визначається швидкістю її найбільш повільної стадії, то швидкість елементарних реакцій - їх енергією активації. Її визначають як енергію, необхідну для здійснення ефективного зіткнення молекул, що приводить до хімічної взаємодії. У хімічну взаємодію вступають тільки активні молекули, що володіють енергією, достатньою для здійснення даної реакції. Для перекладу неактивних молекул в активні їм потрібно повідомити необхідну додаткову енергію. Від вибору відповідного обладнання або пристроїв для зазначеної стадії процесу, по суті, залежить ефективність використовуваної технології [1].

Аналіз останніх досліджень. Аналіз установок та пристроїв для виробництва ріпако-метилового ефіру (РМЕ) та сумішевого біопалива показує, що вони мають ряд серйозних недоліків. Так в роботах Дідур В.А., Буряков А.С., Лискутіна А.П, Малахов К.С., Шматок О.І., Фокін Р.В., Громаков А.В., Кіреєва Н.С., та інших дослідників показано, що основні з них, це: неможливість проведення безперервного процесу, велика маса та габарити, недостатньо якісне перемішування суміші, малий термін зберігання приготовленого біопалива, розшарування палива.

Формулювання цілей статті (постановка завдання). В статті поставлена задача провести аналіз установок та пристроїв для виробництва

© Кушлик Р.Р., Назаренко І.П.

* Науковий керівник – д.т.н., доц. Назаренко І.П.

РМЕ і сумішевого біопалива і визначити шляхи обробки сумішевого біопалива з метою отримання більш стійких емульсій.

Основні матеріали дослідження(основна частина). Для виробництва (РМЕ), застосовують технологічні лінії, які включають в свій склад ємності для олії, метанолу, каталізатора КОН і реактор, в якому проходить постійне змішування компонентів за допомогою мішалки на протязі 8 годин при температурі 40⁰С. Внаслідок хімічної реакції утворюються дві нові речовини – РМЕ, відомий також як біодизель і гліцерин. Після закінчення реакції суміші дають відстоятись. На загал частка біодизелю в одержаному продукті становить в середньому 75%, решта – гліцерин [2].

Недоліком даної технології виробництва РМЕ є невисокий вихід метилових ефірів, неможливість проведення безперервного процесу, велика маса і габарити.

В міру збільшення потреби в біодизельному паливі відбувався пошук найбільш ефективних технологій та біореакторів. Виявлено, що традиційну циклічну технологію витіснила багато реакторна безперервна технологія, що використовує кілька біореакторів, об'єднаних в єдиний ланцюг.

Недоліком багато реакторної технології в цілому, включаючи проведення трьох стадійного безперервного метаноліза, є складність технологічного процесу, в якому тривалість реакції залежить від числа реакторів, а велика маса і габарити установок зумовлюють високу вартість отримання біодизельного палива.

Гідродинамічні змішувачі є ефективними апаратами, які одночасно виконують дві функції: змішування і перекачки рідини і їх можна застосовувати як в технологічних лініях для виробництва РМЕ, так і для приготування сумішевого біопалива. На рис. 1 приведено технологічну схему гідродинамічного змішувача[3].

Недоліками гідродинамічного змішувача є недостатньо якісне перемішування суміші, недотримання заданого відсоткового співвідношення змішуваних рідин, неможливість зміни об'ємних витрат рідини і контролю інтенсивності процесу змішування в змішувачі.

Для активації молекул метанолу та триацилгліцеридів рослинної олії пропонується використовувати біореактор, реакційний обсяг якого заповнений феромагнітними частинками, які вчиняють під дією зовнішнього обертового електромагнітного поля складні імпульсно-коливальні рухи. Обертове електромагнітне поле не тільки приводить



Рис.1. Технологічна схема гідродинамічного змішувача: 1 – ємність з ДП; 2 – усмоктувальна гідролінія; 3 – електродвигун; 4 – насос; 5 – напірна гідролінія; 6 – сопло; 7 – приймальна камера; 8 – ємність з РМЕ; 9 – камера змішування; 10 – відбивач; 11 – щілинне сопло; 12 – отвір; 13 – конус; 14 – корпус; 15 – зливна гідролінія; 16 – ємність з біопаливом

в рух феромагнітні частинки, що перемішують реакційну масу, але й чинить додатковий вплив на реагенти. Ефективність перемішування призводить до зміни параметрів масо передачі в бік її інтенсифікації, вплив електромагнітного поля - до різкого підвищення енергії активації вихідних сполук і збільшенню швидкості хімічної реакції [1].

Недоліком даної технологічної лінії є те що після сепаратора незначна частина сирого гліцерину залишається в РМЕ, малий термін зберігання приготовленого біопалива, розшарування палива.

Для ефективної роботи автотракторних дизелів розроблені механічні пристрої для отримання біопалива, які забезпечують підтримку необхідного складу суміші при заправці трактора. Прикладом таких апаратів є роторно-пульсаційні апарати в яких реалізується комплекс факторів впливу на оброблюване середовище (рис. 2).

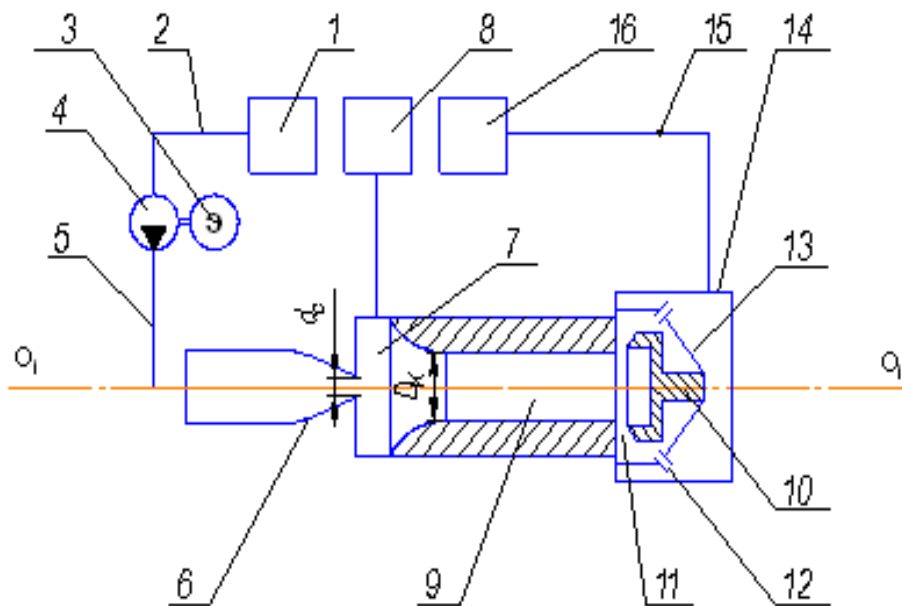

Рис. 2. Схема модифікованого роторного апарату

Модифікований роторний апарат складається з вхідного патрубка 1, порожнини ротора 2, робочої камери 3, вихідного патрубка 4, каналів зовнішнього ротора 5, каналів внутрішнього ротора 6 і каналів статора 7.

В роторних апаратах відбувається багатофакторний енергетичний вплив на оброблювані рідкі різнорідні середовища в імпульсній формі, яка обумовлює інтенсифікацію кінетики метаноліза рослинних олій, процесу змішування нафтового дизельного палива та біопалива, а також зниження енерговитрат (до 35%) при проведенні технологічних процесів отримання біопалива в порівнянні з традиційними апаратами з механічним перемішуванням і ТЕНами. У робочому об'ємі роторного апарату локалізується істотна потужність: оброблювана рідина при русі через апарат піддається багатофакторному впливу, що полягає в пульсаціях тиску і швидкості її потоку, розвиненій турбулентності, інтенсивній кавітації, пульсаціях тиску в локальних її обсягах при пульсаціях і захопванні кавітаційних бульбашок, жорсткому кумулятивному впливі, високих зсувних зусиллях, її активації. Все це призводить до різкої інтенсифікації процесу метаноліза і поліпшенні якості палива за рахунок деструкції його молекул[4].

Одним із шляхів підвищення ефективності використання біопалива є обробка його ультразвуком безпосередньо в системі живлення двигуна. Це дозволяє поліпшити фізико-хімічні властивості сумішевого біопалива (рис. 3).

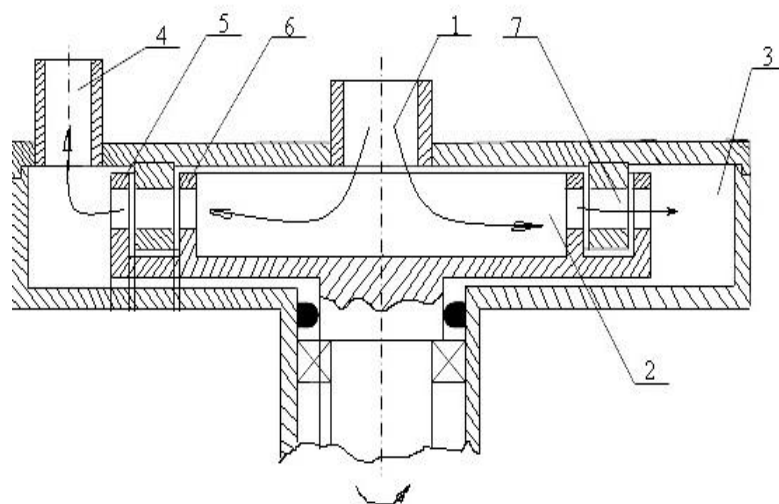

Рис.3. Схема установки ультразвукового приладу в системі живлення паливом трактора

У ємність вмонтовані вхідний і вихідний патрубки. Біопаливо В20, надходячи з паливного бака, потрапляє в ємність, де обробляється ультразвуком. Ультразвуковий генератор встановлений безпосередньо на ємності з випромінювачами ультразвуку. Прилад підключається до електричної системи трактора [5].

Недоліком даного пристрою для ультразвукової обробки біопалива є незначне зниження в'язкості палива, у зв'язку з малою пропускну здатністю ультразвукового випромінювача, а так само робота пристрою тільки при позитивних температурах повітря, так як в пристрої не передбачено підігріву біопалива.

Змішувачі-фільтри мінерального палива і рослинної олії знайшли застосування в системі живлення дизелів в автотракторній техніці (рис. 4).

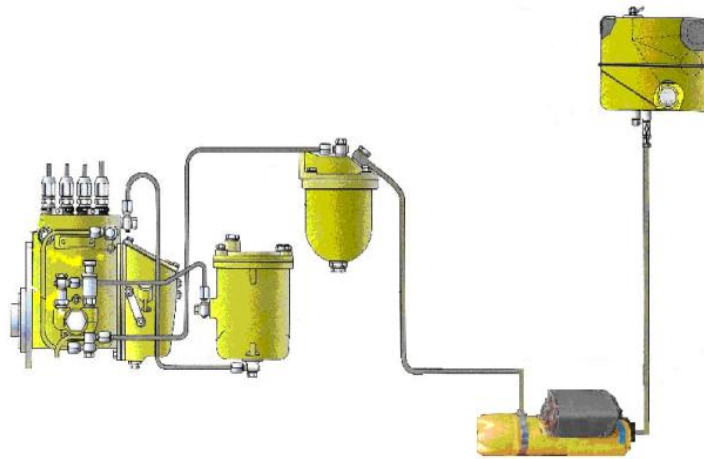

Рис. 4. Змішувач-фільтр мінерального палива і рослинної олії

Змішувач-фільтр мінерального палива і рослинної олії включає корпус 1 з вхідними 12, 13 каналами, розташованими діаметрально. У нижній частині корпусу 1 закріплений стакан 2, що має зливну пробку 6. Всередині

склянки 2 розташована пустотіла вісь 3 з двома радіальними отворами 4, 5 і вихідним каналом 14, розміщена співвісно склянці 2 і корпусу 1. На осі 3 закріплений фільтруючий елемент 8, а в нижній частині осі встановлений заспокоювач 7. Фільтруючий елемент 8 являє собою втулку 9 з сітчастою набивкою 10 і багатодирчату шайбу 11. Технічний результат полягає в додатковому очищенню та підвищенні інтенсивності перемішування мінерального палива і рослинної олії [6].

Недоліком змішувача-фільтра є недостатньо якісне перемішування мінерального палива і рослинної олії, а також неможливість додаткового очищення в процесі змішування.

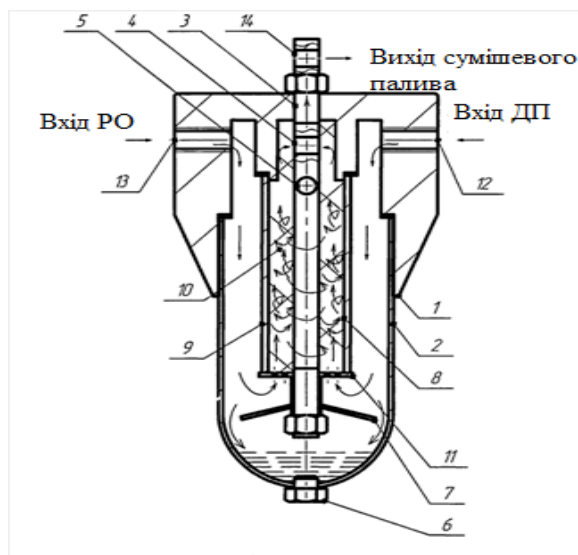
Для змішування компонентів сумішевого біопалива безпосередньо в потоці доцільно використовувати апарат струминного типу, в якому здійснюється процес інжекції [7]. Принципова схема струминного змішувача наведена на рис. 5.



Рис. 5. Принципова схема струминного змішувача: А – робоче сопло; Б – приймальна камера; В – змішувальна камера; Р – дифузор; G - масова витрата, кг/с; P – тиск, Па; W – швидкість потоку рідини, м/с

Висновки. Недоліком практично всіх існуючих технологій виробництва біопалива є використання ємнісних апаратів з перемішувачами, у яких неможлива суттєва інтенсифікація тепло масообмінних процесів, а також його розшарування з часом на вихідні складові – дизельне паливо і рослинне масло, або РМЕ, що ускладнює експлуатацію дизельного двигуна. Експериментально встановлено, що для інтенсифікації процесу отримання біодизельного палива тільки кавітаційного і термічного впливу на рослинні олії і метанол недостатньо. Необхідний подальший пошук ресурсозберігаючих технологій отримання якісного біодизельного палива, подальший розвиток нових конструкцій біореакторів, в яких інтенсифікація процесу досягається за рахунок багатфакторного впливу на реаканти зовнішніх силових полів різної фізичної природи. Безсумнівний інтерес у цьому плані представляють технічні рішення, спрямовані на створення

змішувачів з механічним, кавітаційним, електричним та електромагнітним впливом.

Література:

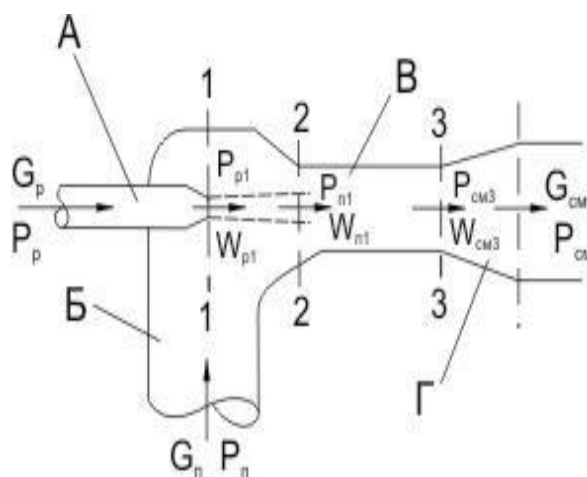
1. *Малахов К. С.* Технология непрерывного получения дизельного смесевоего топлива с улучшенными свойствами: Дис. канд. тех. наук: 05.20.03 / *К.С.Малахов*, Мичуринск, 2010 – 163 с.

2. *Коротич П.* «Самогон» для залізних коней / *П. Коротич* / Пропозиція. - 2006.-№6 – С.17-19.

3. *Громаков А. В.* Повышение эффективности функционирования машинно-тракторных агрегатов за сет применения биотоплива: Автореферат дис. канд. тех. наук: 05.20.01 / *А. В. Громаков*, Ростов-на-Дону, 2012 – 21 с.

4. *Фокин Р.В.* Разработка комплексной технологи получения смесевоего топлива с улучшенными свойствами для дизельных двигателей: Автореферат дис. канд. тех. наук: 05.20.03 / *Р. В. Фокин*, Мичуринск-Наукоград РФ, 2008 – 24 с.

5. *Загородских Б. П.* Пат. 88396 РФ, МПК F02M 27/08. Устройство для ультразвуковой обработки биотоплива / *Б. П. Загородских, С. А. Фадеев*: заяв. и патентообладатель СГАУ им. Н.И.Вавилова. - № 2009127033/22; 14.07.2009, опуб. 10.11.2009, Бюл. №31.

6. *Уханов А. П.* Пат. 2486949 РФ, МПК B01F5/06. Смеситель фільтр мінерального топлива и растительного масла /*Уханов А. П., Уханов Д.А., Крюков В. В., Сидоров Е. А., Година Е. Д.*; заявитель и патентообладатель Федеральное государственное бюджетное образовательное учреждение высшего профессионального образования "Пензенская государственная сельскохозяйственная академия" заявл. 06.04.2012, опубл. 2013, Бюл. №11.

7. *Островский Е.А.* Комплекс транспортно-складского и заправочного оборудования для обеспечения сельскохозяйственной техники смесевым биотопливом на основе рапсового масла: Автореферат дис. канд. тех. наук: 05.20.03 / *Е.А.Островский*, М.:, 2009 – 16 с.

УСТАНОВКИ И УСТРОЙСТВА ДЛЯ ПРОИЗВОДСТВА РАПСО-МЕТИЛОВЫХ ЭФИРОВ И СМЕСЕВОГО БИОТОПЛИВА

Кушлик Р.Р., Назаренко И.П.

Аннотация – в работе проведен анализ современных установок и устройств для производства рапс-метилового эфира и смесового биотоплива.

INSTALLATION AND DEVICE FOR RAPE-METHYL ESTER AND MIXED BIOFUEL

R. Kushlyk, I.Nazarenko

Summary

The analysis of modern facilities and equipment for the production of rapeseed methyl ester and blend biofuels.

